

**TECHNICAL DATA - TECHNISCHE DATEN - DATI TECNICI
DONNÉES TECHNIQUES - DATOS TECNICOS**

M038

1) TOOL TYPE - GERAETETYP - DESCRIZIONE MACCHINA - TYPE D'OUTIL - TIPO DE MAQUINA



2) TOOL CHARACTERISTICS
SPEZIFICAZIONE DES GERAETES
CARATTERISTICHE TECNICHE
CARACTÉRISTIQUES DE L'OUTIL
CARACTERÍSTICAS DE LA MAQUINA

HEIGHT HOEHE ALTEZZA HAUTEUR ALTURA	WIDTH BREITE LARGHEZZA LARGEUR ANCHURA	LENGTH LAENGE LUNGHEZZA LONGUEUR LONGITUD	WEIGHT GEWICHT PESO POIDS PESO
in. 12.67 mm. 322	in. 5.12 mm. 130	in. 10.82 mm. 275	lbs. 5.29 kg. 2.400
MIN-MAX WORKING PRESSURE MIN-MAX ARBEITSDRUCK MIN-MAX PRESSIONE DI ESERCIZIO MIN-MAX PRESSION DE TRAVAIL MIN-MAX PRESSION DE TRABAJO		100 / 120 psi 7 / 8 BAR	
AIR CONSUMPTION PER CYCLE LUFTVERBRAUCH PRO NAGELUNG CONSUMO ARIA PER COLPO CONSUMATION DE L'AIRE PAR COUP CONSUMO DE AIRE CADA DISPARO		PERFORMANCES AT 90 psi (0.62 MPa) PRESTAZIONI A 6.2 BAR (0.62 MPa) 0.042 SCF 1.20 L.	
RECOMMENDED LUBRICANT EMPFOHLENES SCHMIERMITTEL LUBRIFICANTE RACCOMANDATO LUBRIFIANT RECOMMANDE LUBRIFICANTE RECOMENDADO		SUPER-LUBE® GREASE MULTI-PURPOSE SYNTHETIC GREASE WITH SYNCOLON® (PTFE) OIL MINERAL OIL WITHOUT DETERGENT	

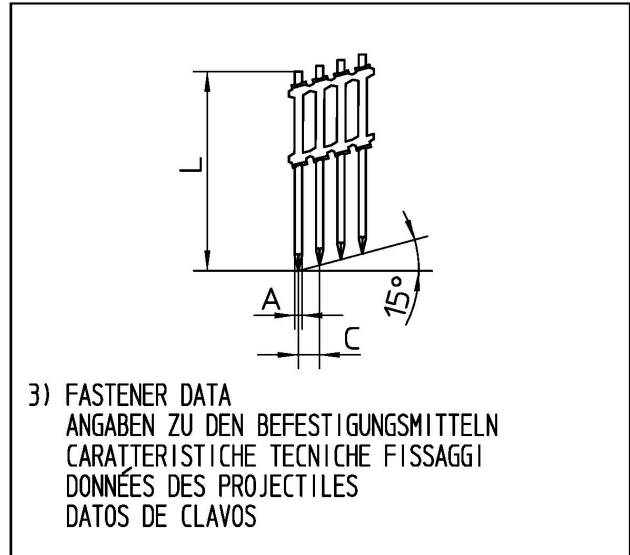

A) WIRE SCHAFT FILO ALAMBRE TIGE	in. 0.146 mm. 3.7
C) PITCH TEILUNG PASSO PAS PASO	in. 0.295 mm. 7.5
L) LENGTH LAENGE LUNGHEZZA LONGUEUR LONGITUD	MIN-MAX in. 1 1/2" - 2 3/8" mm. 38 - 60
MAGAZINE CAPACITY MAGAZIN CAPAZITAET CAPACITA' CARICATORE CAPACITE' CHARGEUR CAPACIDAD CARGADOR	170 nails

* ACTUATION SYSTEM * AUSLÖSEART * ATTUAZIONE * MISE EN ŒUVRE * ACTUACION	3) FULL SEQUENTIAL ACTUATION 4) CONTACT ACTUATION
--	--

* LOADING * LADEN * CARICAMENTO * CHARGER * CARGA	<input type="checkbox"/> BOTTOM LOADING <input type="checkbox"/> SIDE LOADING <input type="checkbox"/> TOP LOADING <input checked="" type="checkbox"/> COIL <input type="checkbox"/> OTHER
---	--

* SEE INSTRUCTION MANUAL - SIEHE BETRIEBSANLEITUNG - VEDI MANUALE - VOIR MODE D'EMPLOI - VER EL MANUAL

NOISE CHARACTERISTICS GERÄUSCH - EMISSION DATEN CARATTERISTICHE RUMOROSITÀ CARACTÉRISTIQUES ACOUSTIQUE CARACTERÍSTICAS DE RUIDO	UNI EN 12549:2009 $L_{WA,1s}$: 95.3 dB(A) - $K_{WA,1s}$, 2.5 UNI EN ISO 11201 $L_{pA,1s}$: 91.1 dB(A) - $K_{pA,1s}$, 2.5
---	---

VIBRATION VALUE VIBRATIONSWERT VALORE DI VIBRAZIONE VALEUR DE VIBRATION VALOR DE VIBRACIÓN	UNI CEN ISO/TS 8662-11:2006 m/s^2 2.7
--	--

CE Dichiarazione di conformita'

ITALIANO

Fasco dichiara che questa fissatrice e' stata progettata in conformita' con le Norme Europee EN 792-13:2000 +A1:2008 Direttiva Macchine 2006/42/EC e EN ISO 12100-1/2 e alle Norme Americane ANSI SNT-101-2002.

CE Declaration of conformity

ENGLISH

Fasco declares that this tool has been designed in compliance with European Directives EN 792-13:2000 +A1:2008, with to the Directive 2006/42/EC and EN ISO 12100-1/2, and the American ANSI SNT-101-2002.

CE Konformitätserklärung

DEUTSCH

Fasco erklärt dass dieses Gerät war entworfen gemäss den Europäischen Richtlinien EN 792-13:2000 +A1:2008 nach der Richtlinien 2006/42/EC und EN ISO 12100-1/2 und der Amerikanischen norm ANSI SNT-101-2002.

CE Déclaration de conformité

FRANCAIS

Fasco declare que ces appareil ont été concus conformément aux Normes Européennes EN 792-13:2000 +A1:2008, à la Directive Machine 2006/42/EC et EN ISO 12100-1/2 et finalement à la norme Américaine ANSI SNT-101-2002.

CE Declaracion de conformidad

ESPAÑOL

Fasco declara que la pistola fijadora ha proyectada siguiendo la Norma Europea EN 792-13:2000 +A1:2008, la Directiva Máquinas 2006/42/EC e EN ISO 12100-1/2 y la Americana ANSI SNT-101-2002.

CE Conformiteitsverklaring

NEDERLANDS

Fasco verklaart dat deze machine voldoet aan de Europese richtlijn EN 792-13:2000 +A1:2008 naar de richtlijn 2006/42/EC en EN ISO 12100-1/2 en de Amerikaanse norm ANSI SNT-101-2002.

CE Försäkran

SVENSK

Fasco deklarerar att detta verktyg har blivit konstruerad i konformitet med Europeiska Standarder EN 792-13:2000 +A1:2008 och EN ISO 12100-1/2 samt Amerikansk Standard ANSI SNT-101-2002 i enlighet med föreskrifterna i det Europeiska Maskindirektivet 2006/42/EC.

CE Konformitetserklæring

DANSK

Fasco erklærer herved under eget ansvar, at dette produkt er fremstillet i overensstemmelse med EEC Direktiv EN 792-13:2000 +A1:2008, endvidere Direktiv 2006/42/EC og EN ISO 12100-1/2 og Amerikanske ANSI SNT-101-2002.

CE Samsvarserklæring

NORSK

Fasco erklærer at dette produkt samsvarer med følgende standarder eller normer EN 792-13:2000 +A1:2008 EN ISO 12100-1/2 och ANSI SNT-101-2002 som følger bestemmelser i EU direktiv 2006/42/EC.

CE Todistus standardinmukaisuudesta

SUOMEKSI

Vahvistaa, että tämä työkalu on seuraavien Euroopan Unionin vaatimusten tai normidokumenttien mukainen EN 792-13:2000 +A1:2008 EN ISO 12100-1/2, ANSI SNT-101-2002 Naiden EEC direktiivien 2006/42/EC.

CE Declaração de confirmidade

PORTUGUES

A Fasco declara que esta máquina foi deenhada em conformidade com as Directivas Europeias EN 792-13:2000 +A1:2008, com a Directiva Máquinas 2006/42/EC e EN ISO 12100-1/2 e com a Americana ANSI SNT-101-2002.

CE Deklaracja o zgodności

POLSKI

Fasco deklaruje, że to narzędzie zostało zaprojektowane zgodnie z Dyrektywami Europejskimi EN 792-13:2000 +A1:2008 oraz zgodnie z Dyrektywą 2006/42/EC e EN ISO 12100-1/2, i Amerykańską ANSI SNT-101-2002.

CE Δήλωση συμβατότητας

ΕΛΛΗΝΙΚΑ

Η Fasco δηλώνει ότι αυτό το εργαλείο έχει σχεδιαστεί σύμφωνα με τις Ευρωπαϊκές Οδηγίες EN 792-13:2000 +A1:2008, την Οδηγία 2006/42/EC και EN ISO 12100-1/2, καθώς και την Αμερικανική ANSI SNT-101-2002.

FRANCISCO CORTÉS
GENERAL MANAGER

CORGRAP S.A. C/ La Noguera 30-36, 08211 Castellar del Vallès, BARCELONA (SPAIN)
www.corgrap.com corgrap@corgrap.com